

## INA YRTSM200参数

尺寸	$H_M$	10	mm	-
	J	215	mm	内圈带固定孔
	$J_1$	285	mm	外圈带固定孔
	t	48 X 7.5		节圆 t 包括固定螺栓和压紧螺纹 数量 X t
重量	m	9700	g	质量
螺栓拧紧力矩	$M_A$	14	Nm	螺栓拧紧力矩 用于 DIN 912, 等级 10.9 螺栓的拧紧力矩。
基本额定载荷	$C_a$	155000	N	基本额定动载荷, 轴向
	$C_{0a}$	840000	N	基本额定静载荷, 轴向
	$C_r$	94000	N	基本额定动载荷, 径向
	$C_{0r}$	226000	N	基本额定静载荷, 径向
轴向刚度	$c_{aL}$	4000	N/ m	轴承的轴向刚度 考虑了滚动体组件、轴承套圈以及螺栓连接的刚度。
径向刚度	$c_{rL}$	1200	N/ m	轴承的径向刚度 考虑了滚动体组件、轴承套圈以及螺栓连接的刚度
倾斜刚度	$c_{kL}$	29000	Nm/mrad	轴承位置的倾斜刚度 考虑了滚动体组件、轴承套圈以及螺栓连接的刚度。
极限转速	$n_G$	1160	r/min	电子元件和轴承的极限转速
	$n_{Ref}$	30	r/min	参考行程的极限转速
尺寸	d	200	mm	-
	D	300	mm	-
	H	45	mm	-
说明		46		内圈固定孔的数量 注意! 相邻结构的固定孔 注意轴承孔的节距。

		45		外圈固定孔的数量 注意！ 相邻结构的固定孔 注意轴承孔的节距。
		2		不能在吊装孔之间或者吊装螺栓之间安装测量头。外圈上的两个吊装孔不需要再使用。
		3		紧定螺钉的数量
				锁紧螺纹的数量
	1)			紧定螺钉
尺寸	a	6.2	mm	内圈带固定孔
	C	15	mm	-
	$D_1$	274	mm	-
	$D_M$	271.2	mm	-
	$d_1$	7	mm	内圈带固定孔
	$d_2$	11	mm	内圈带固定孔
	$d_3$	7	mm	外圈带固定孔
	G	M8		锁紧螺纹
	$H_1$	30	mm	-
	$H_2$	15	mm	-

INA YRTSM200图片

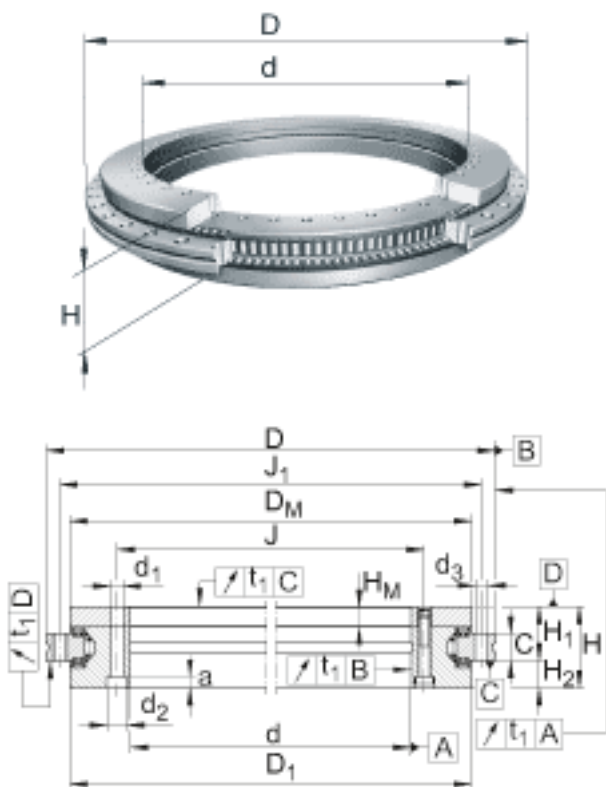

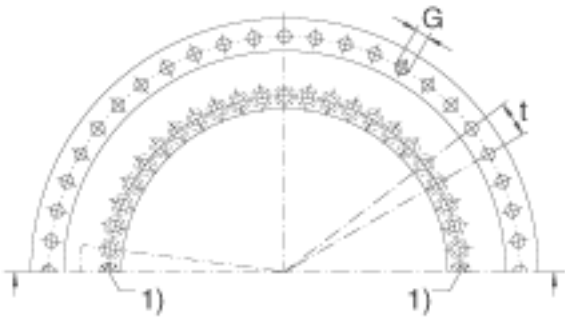

参考资料:<http://www.sozhou.com/p/5cd8b80d.html>